

暗杆金属阀座闸阀

Fig. 5320

阀门规范

面到面标准: DIN 3352 [F4]
 连接法兰: EN1092- 2 PN10 / PN16
 ISO 7005 / ANSI B16.5
 GB/T 9119
 测试标准: EN12266- 1 / DIN3230 /
 ISO5208

材料规格

部件	材料	标准
阀体	铸铁	EN-JL1040
	球墨铸铁	EN-JS1050
阀盖	铸铁	EN-JL1040
	球墨铸铁	EN-JS1050
阀杆	黄铜	EN 12165 W603N
	不锈钢	BS970 420S37
阀芯	铸铁	EN-JL1040
	球墨铸铁	EN-JS1050
阀座垫圈	黄铜	EN 12165 W603N
手轮	铸铁	EN- JL- 1040
填料	石墨	无石棉

技术参数

工作压力: 10bar / 16bar
 规格尺寸: DN40~DN300
 试验压力: 壳体: 15bar (PN10)
 24bar (PN16)
 密封: 11bar (PN10)
 17.6bar (PN16)
 工作温度: - 10°C ~ 120°C

图例

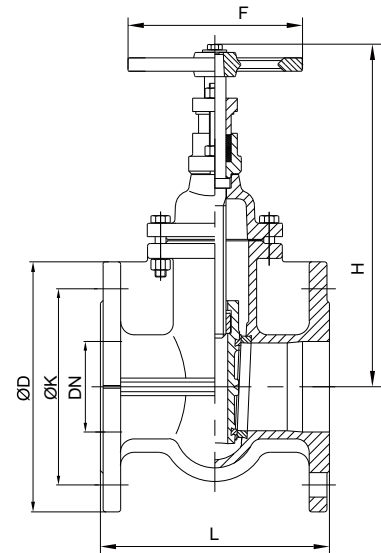

规格尺寸

DN	mm	40	50	65	80	100	125	150	200	250	300
	inch	1-1/2	2	2-1/2	3	4	5	6	8	10	12
L		140	150	170	180	190	200	210	230	250	270
H		245	255	277	303	340	387	454	538	629	730
F		130	130	130	150	185	185	195	225	245	285
ØK		110	125	145	160	180	210	240	295	350/355	400/410
ØD		150	165	185	200	220	250	285	340	395	445
重量 (kg)		15	16	17	20	25	35	42	60	95	138

所有尺寸如有更改, 恕不另行通知